

Cret[®]-906/915

Hoog belastbare dwarskrachtdeuvel

Functie

Opname en overbrenging van dwarskrachten in één richting. Deuvel glijdt in lengterichting.

CrNiMo-staal koudgetrokken, hoge treksterkte, roestvast en corrosiebestendig.

Opname krachten

Voor de opname van krachten kan afhankelijk van de plaatdikte, betonsterkteklasse en voegbreedte de rekenwaardecapaciteit uit de tabellen worden gehanteerd.

Wapening aan de rand van de plaat

Het is noodzakelijk langs- en dwarswapening toe te passen in de plaatrand evenwijdig aan de voeg. De hoeveelheid wapening (langs- en dwars) is afhankelijk van de constructieve uitgangspunten. Daarbij moet rekening worden gehouden met de vervormingscapaciteit van de plaatrand (overspanning = deuvelafstand).

Symbolen

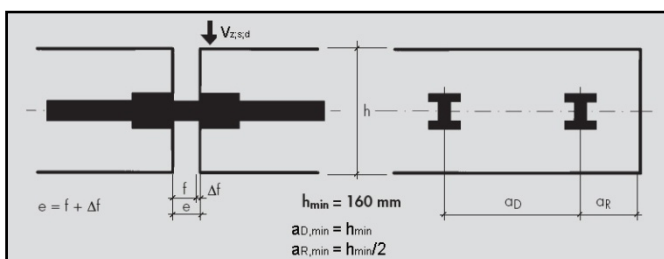

- f Nominale voegopening
- Δf Voegwerking (berekende voegwaarde $\Delta f \times 1,4$)
- e Voor de statische berekening maatgevende voegopening
- $a_{D, \min}$ Minimale hart op hart afstand van de deuvel
- $a_{R, \min}$ Minimale randafstand tot de deuvel
- $V_{z;s;d}$ Rekenwaarde capaciteit van de deuvel
- h Constructieve hoogte

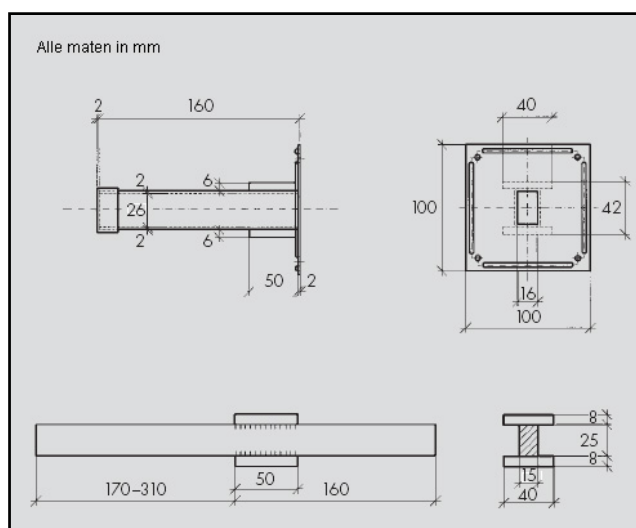

Aan deze documentatie kunnen geen rechten worden ontleend.

Wijzigingen voorbehouden

Uitgave: nr.2, d.d. : 27-08-2009

Rekenwaardecapaciteit Cret® 906/915

	Beton C20/25 (kN)	Doorbuiging van de constructie bij 70% van de krachtopname (mm)	Beton C28/35 (kN)	Doorbuiging van de constructie bij 70% van de krachtopname (mm)	Beton C35/45 (kN)	Doorbuiging van de constructie bij 70% van de krachtopname (mm)	Minimaal benodigde beugelwapening (B500B of B500C) voor de krachtsinleiding bij de vermelde e en h=160 mm	
h=160 mm								
e=60 mm	Cret® 906	36,9	1,5	39,1	1,6	40,3	1,6	4 beugels Øk 8 of gelijkwaardig
e=70 mm	Cret® 907	33,3	1,6	35,0	1,7	35,8	1,7	4 beugels Øk 10 of gelijkwaardig
e=80 mm	Cret® 908	30,3	1,8	31,6	1,8	32,2	1,9	4 beugels Øk 10 of gelijkwaardig
e=90 mm	Cret® 909	27,7	1,9	28,7	2,0	29,2	2,0	4 beugels Øk 10 of gelijkwaardig
e=100 mm	Cret® 910	25,5	2,1	26,3	2,2	26,6	2,2	4 beugels Øk 10 of gelijkwaardig
e=110 mm	Cret® 911	23,6	2,3	24,2	2,3	24,5	2,4	4 beugels Øk 10 of gelijkwaardig
e=120 mm	Cret® 912	21,9	2,4	22,4	2,5	22,6	2,5	4 beugels Øk 10 of gelijkwaardig
e=130 mm	Cret® 913	20,4	2,6	20,8	2,7	21,0	2,7	4 beugels Øk 10 of gelijkwaardig
e=140 mm	Cret® 914	19,1	2,8	19,5	2,9	19,6	2,9	4 beugels Øk 10 of gelijkwaardig
e=150 mm	Cret® 915	18,0	3,1	18,3	3,1	18,4	3,1	4 beugels Øk 10 of gelijkwaardig

Voor voegbreedten tot 60 mm zie Cret®-300 serie

De aangegeven rekenwaarde van de capaciteit van de Cret® deuvels is afgestemd op de Nederlandse voorschriften en bepalingen. In deze rekenwaarde zijn de partiële materiaalfactoren verwerkt zoals staat voorgeschreven in de TGB 1990-serie waaronder de NEN 6720 (Betonconstructies) en de NEN 6770 (Staalconstructies). De rekenwaarde van de capaciteit moet groter zijn dan de rekenwaarde van de belasting. De voor de bepaling van de rekenwaarde aan te houden partiële belastingfactoren moeten door de constructeur op basis van de TGB 1990-serie worden bepaald.

Verwerkingsrichtlijnen

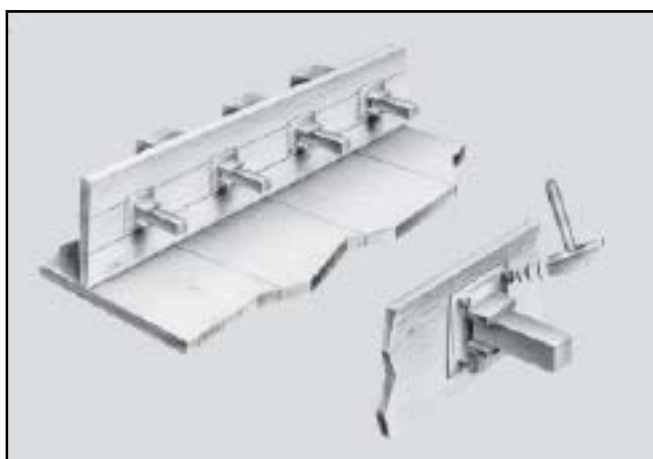

De Cret®-huls waterpas op de bekisting spijkers

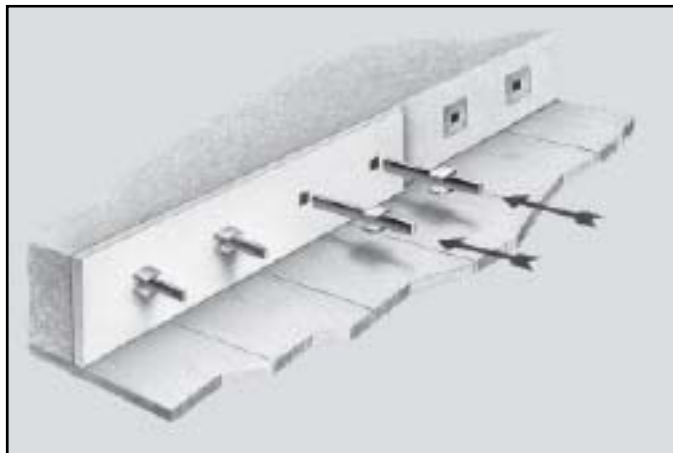

Na het ontkisten van de eerste stort voegenvulmateriaal plaatsen en de Cret®-deugel in de huls plaatsen